

Esnova

Diseño, cálculo y fabricación
de **Sistemas de Almacenaje**



SLIDERACK

La fortaleza de la sencillez



Contamos con el respaldo de más de **50 años de conocimiento** en el diseño y fabricación de Sistemas de Almacenaje. Nos hemos consolidado y fortalecido en base a la sencillez y la frescura de un equipo humano joven y especializado, que sumado a nuestras tecnologías de última generación, hacen que **ESNOVA** cada día goce de la confianza de nuevos clientes.



EXPORTAMOS A MÁS DE 45 PAÍSES

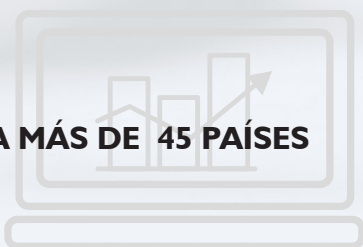

EXPERIENCIA

Disponemos de un gran grupo de profesionales que cuentan con una larga trayectoria dentro del sector logístico.

Diseño, cálculo y fabricación de **Sistemas de Almacenaje**

Le daremos una respuesta ágil y directa. Contamos con un gran número de referencias en stock para su entrega en unos días y nos adaptamos a necesidades especiales para cualquier tipo de negocio y almacén. Desde la estantería más ligera hasta los más sofisticados almacenes automáticos.

Generamos almacenes eficientes, estudiamos cada caso en particular y ofrecemos la mejor solución adaptada:

- Optimizando del espacio disponible.
- Aumentando la capacidad de almacenaje.
- Sacándole mayor rentabilidad al metro cuadrado de los almacenes.
- Consiguiendo más orden para una fácil localización y mayor protección frente a deterioros y extravíos.
- Con más seguridad para el personal y las instalaciones.
- Generando mayor productividad en operaciones y recursos.
- Ofreciendo un mejor servicio prestado a los clientes.

SOLUCIONES

Estanterías metálicas industriales para el almacenamiento de todo tipo de productos. Cargas ligeras, medias y pesadas, cargas paletizadas, cargas de grandes dimensiones...

Racks de paletización convencional, Racks de paletización compacta, Cantilever, almacenes autoportantes y automáticos, Racks de carga manual, estanterías sin tornillos Riveto, estanterías con pasillos elevados, entreplantas, contenedores metálicos... Todos ellos componen una amplia gama de soluciones de almacenaje que junto al asesoramiento de nuestro equipo técnico y comercial resolverán sus problemas de almacenamiento con calidad, seguridad y menor coste.

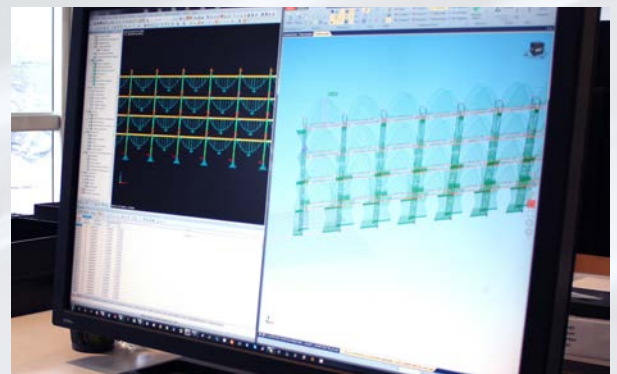

TECNOLOGÍA

Nuestra maquinaria a su alcance.

Estamos equipados con los más flexibles y avanzados sistemas de producción para el diseño y fabricación de piezas, componentes y productos metálicos competitivos.



ENSAYOS

Ensayos donde se verifica el comportamiento de los diferentes componentes de cada sistema, realizando pruebas de carga, resistencia, pandeos...



INNOVACIÓN

Innovar para mejorar, tanto en nuevos productos como en la optimización de los ya existentes.

CALIDAD

Esnova establece como norma prioritaria la calidad en todos y cada uno de los procesos que desarrolla.

- Certificado en el sistema de gestión de la calidad (ISO 9001).
- Certificado en el sistema de gestión medioambiental (ISO 14001).
- Certificado en el sistema de gestión de la seguridad y la salud en el trabajo (ISO 45001)
- Certificado UNE EN 1090 de Mercado CE.
- Miembro de la Federación Europea de la Manutención FEM/AEM.



Management System
ISO 9001:2015
ISO 14001:2015
ISO 45001:2018



www.tuv.com
ID 9105076955

ESTANTERÍA SLIDERACK

ALMACENAMIENTO DE ALTA
PRECISIÓN PARA ESPACIOS
EXCLUSIVOS

SlideRack es un sistema de almacenamiento deslizante que combina la ingeniería industrial con la elegancia del diseño funcional.

Pensado para quienes valoran la eficiencia, el orden y la estética en cada detalle, SlideRack ofrece una alternativa innovadora a los sistemas de almacenamiento convencionales, con un rendimiento superior y una imagen impecable.

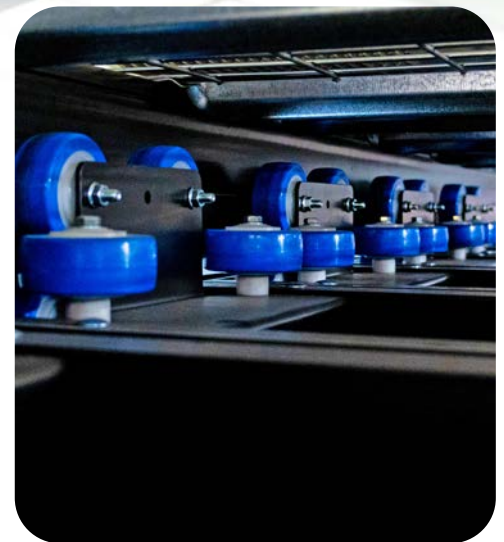

Gracias a su estructura metálica y a sus armarios móviles que se deslizan sobre guías de alta precisión, SlideRack permite crear pasillos de acceso fluidos y seguros, sin necesidad de reconfigurar el sistema.

**IDEAL PARA
GARAJES Y
TALLERES
PREMIUM**



Diseño inteligente y funcional, con acabados que se integran en entornos exigentes y sofisticados.

Acceso inmediato y sin esfuerzo a cada armario mediante un sistema deslizante sobre guías de precisión.

Estructura sólida y estable, fabricada en acero con tecnología de rack industrial adaptada al uso residencial o técnico.

Altamente configurable para diferentes tipos de materiales: herramientas, archivos, cajas, componentes o piezas delicadas.

Máxima seguridad operativa, con sistema anticaídas integrado y materiales resistentes a largo plazo. Incluye cerradura para mantener el bloque completamente cerrado.



El sistema SlideRack redefine el concepto de almacenamiento en espacios de alta gama. Diseñado para quienes valoran tanto la funcionalidad como la estética, SlideRack ofrece una solución avanzada, elegante y robusta para una organización eficiente.

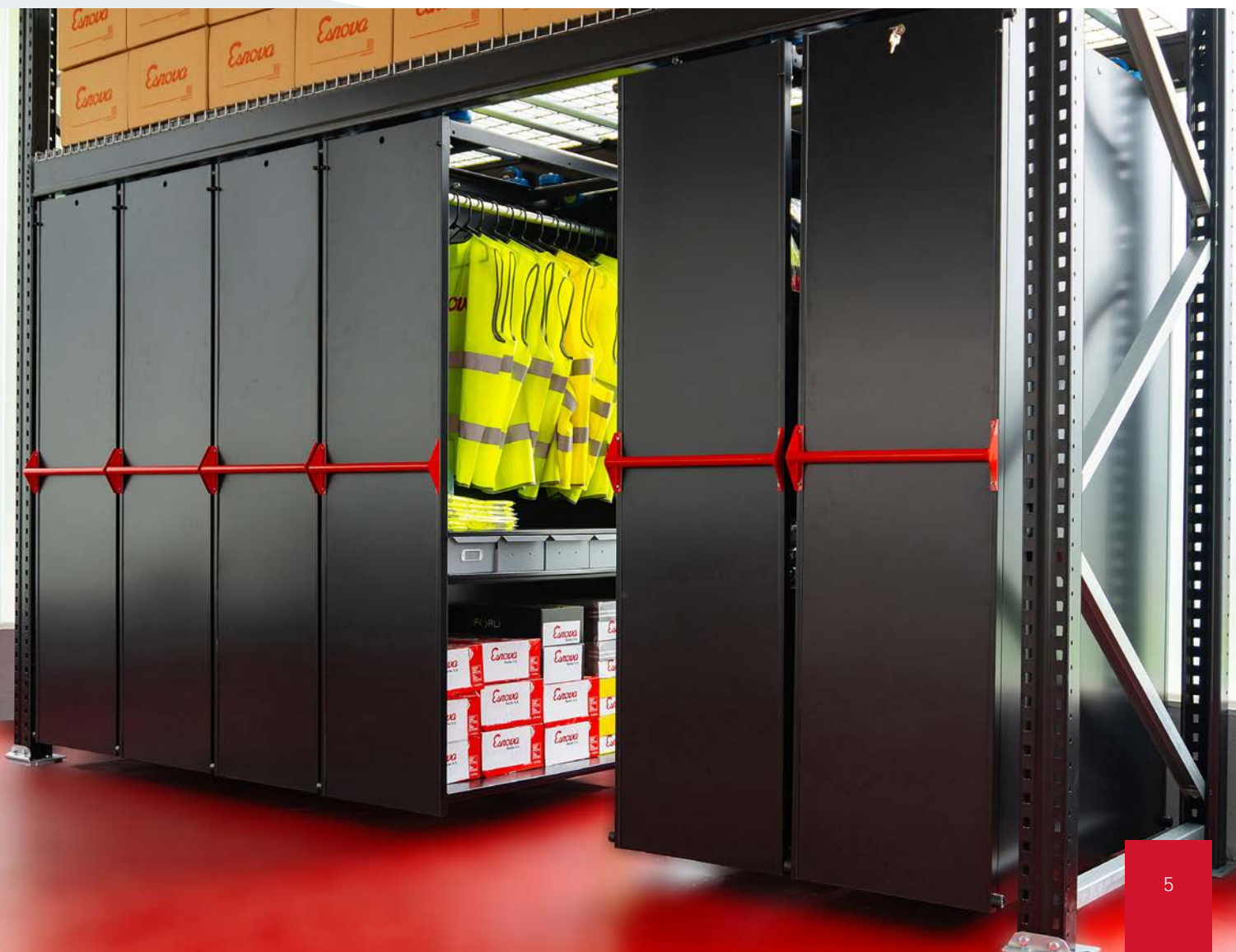

MODELOS

SLIDERACK 1-1837
3 Armarios móviles de 370 mm.



DIMENSIONES *Medidas en mm.*

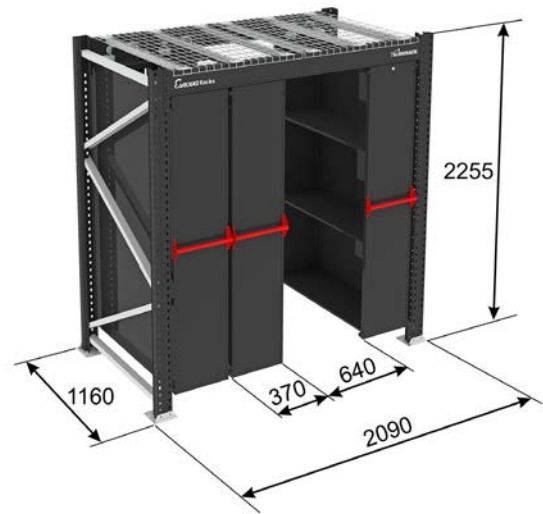

SLIDERACK 1-2737
5 Armarios móviles de 370 mm.

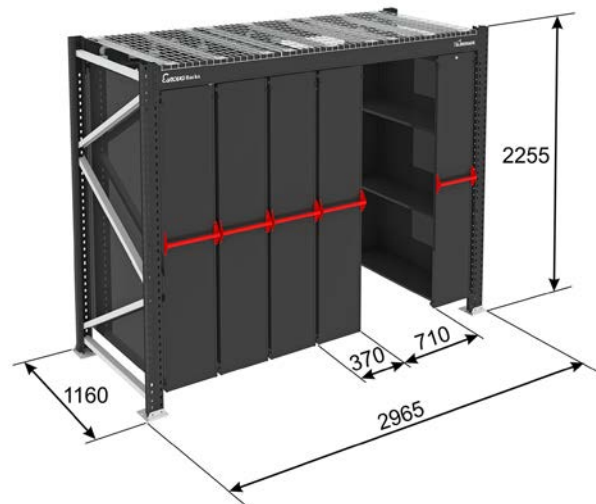
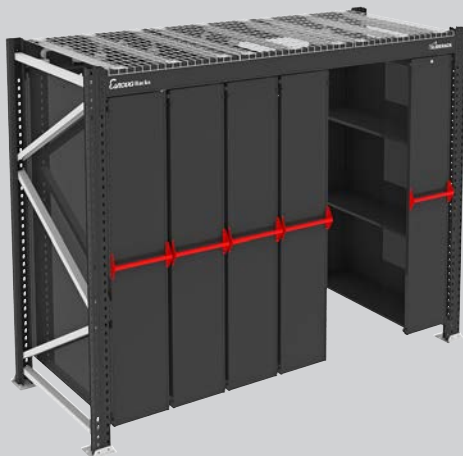

SLIDERACK 1-3637
7 Armarios móviles de 370 mm.

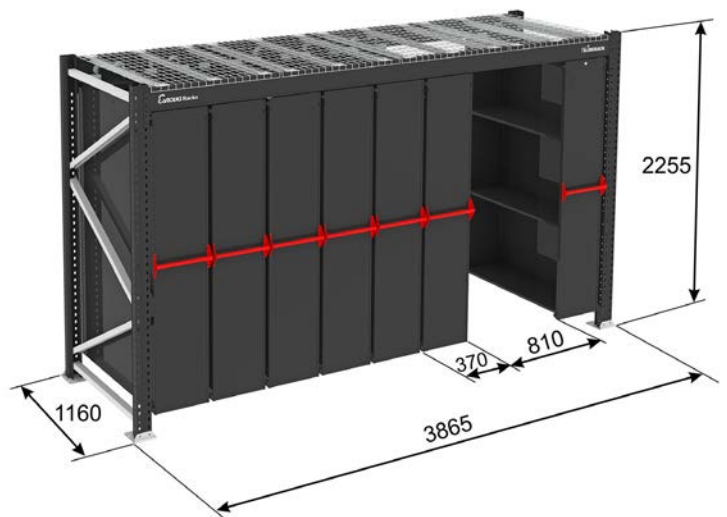
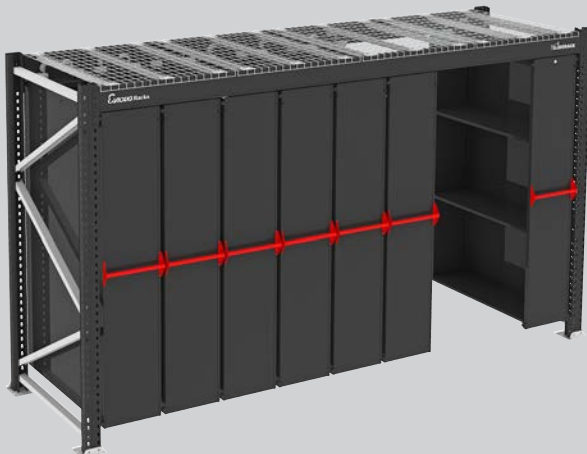

Acabado:
Pintado - Color Negro 9005 MATE

MODELOS

SLIDERACK 1-1847
2 Armarios móviles de 470 mm.

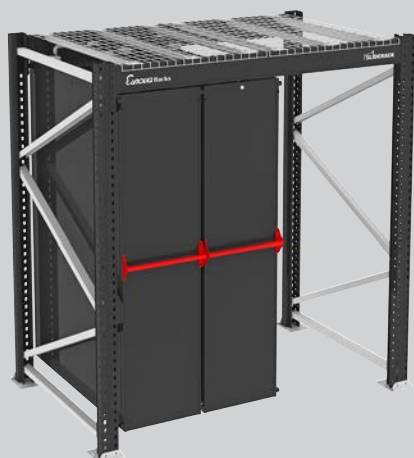

DIMENSIONES *Medidas en mm.*

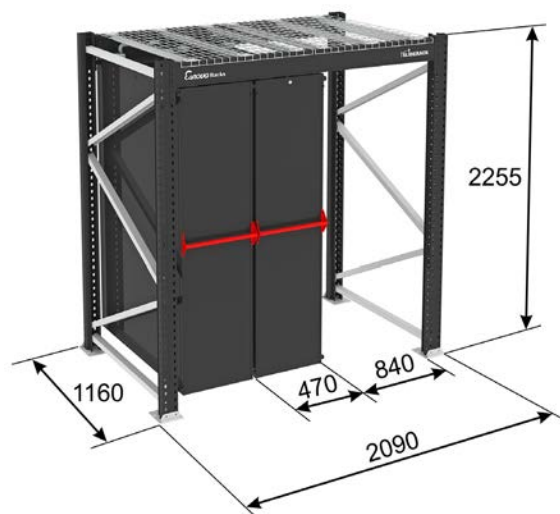

SLIDERACK 1-2747
4 Armarios móviles de 470 mm.

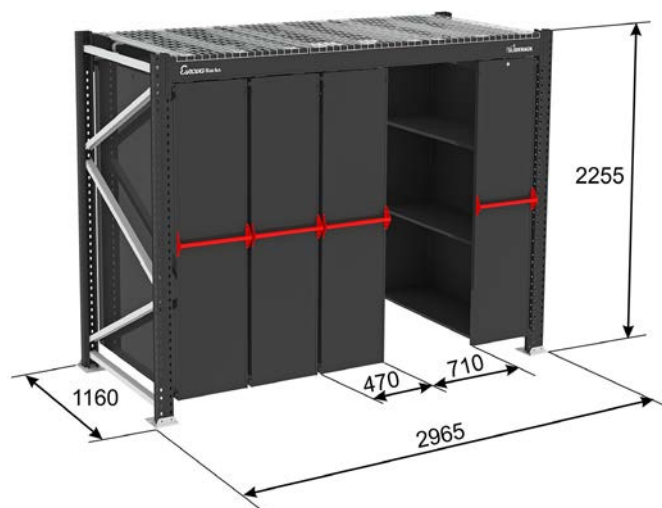
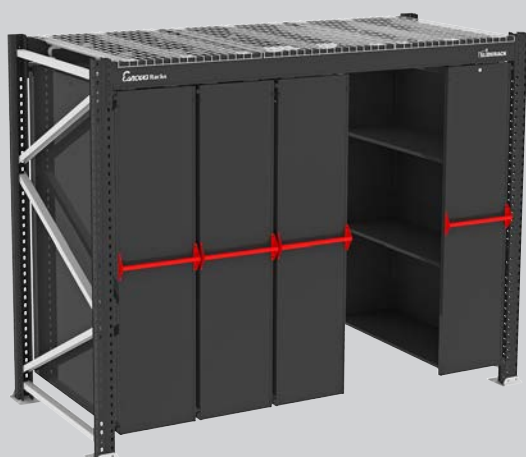

SLIDERACK 1-3647
6 Armarios móviles de 470 mm.

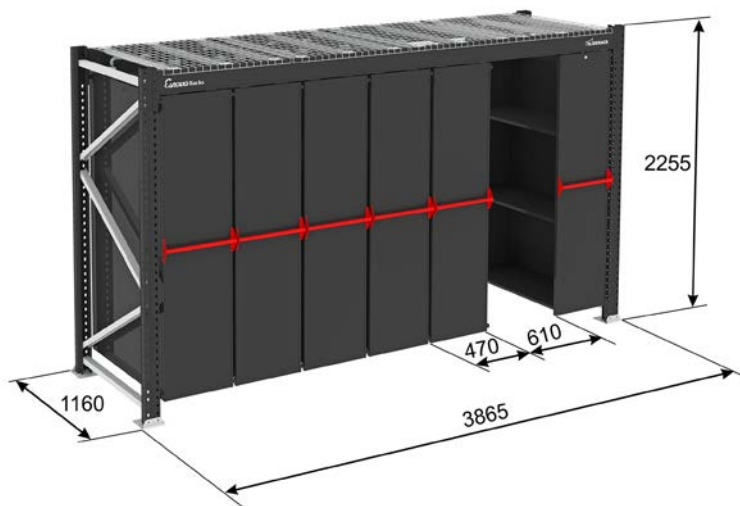
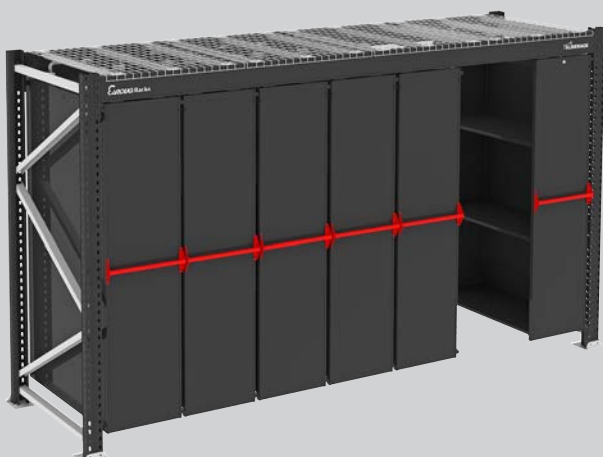

Acabado:
Pintado - Color Negro 9005 MATE

MODELOS

SLIDERACK 2-1837

3 Armarios móviles de 370 mm.

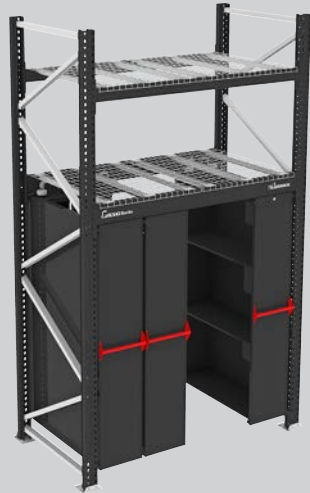

DIMENSIONES *Medidas en mm.*

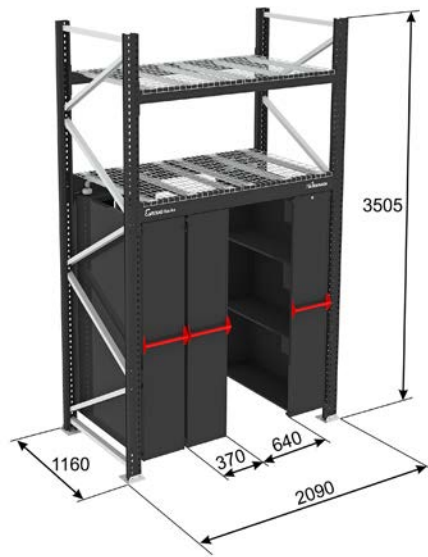

SLIDERACK 2-2737

5 Armarios móviles de 370 mm.

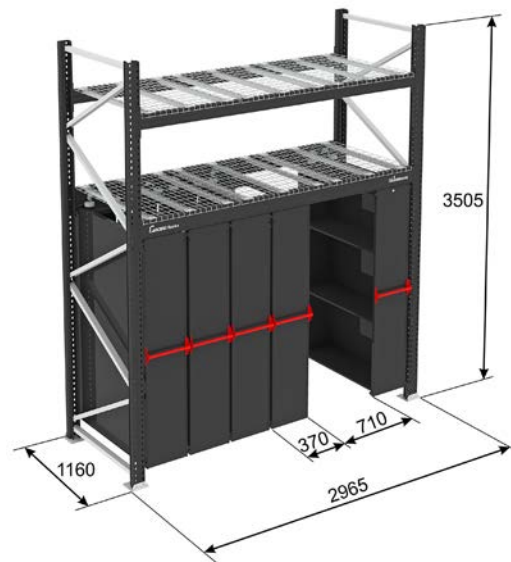
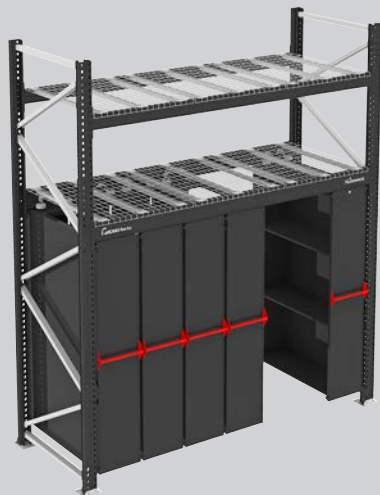

SLIDERACK 2-3637

7 Armarios móviles de 370 mm.

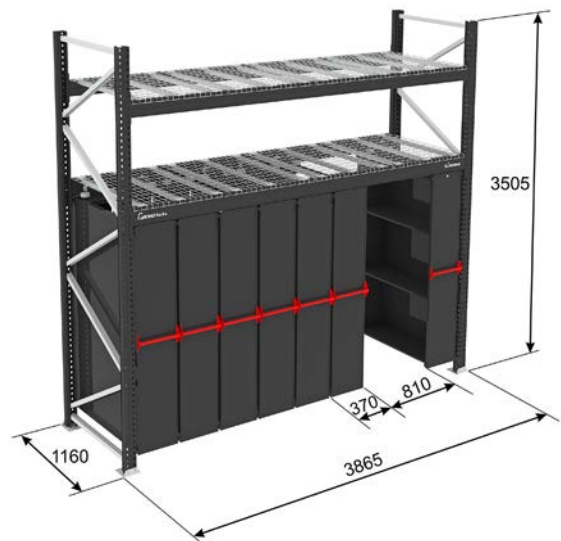
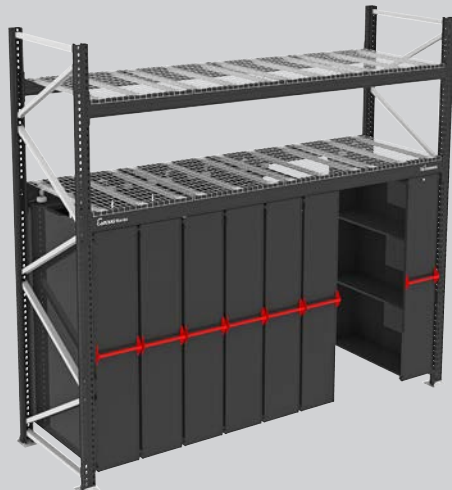

Acabado:

Pintado - Color Negro 9005 MATE

MODELOS

SLIDERACK 2-1847
2 Armarios móviles de 470 mm.

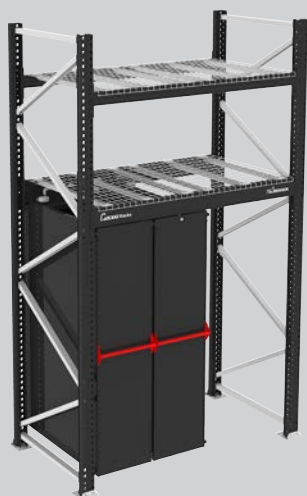

DIMENSIONES *Medidas en mm.*

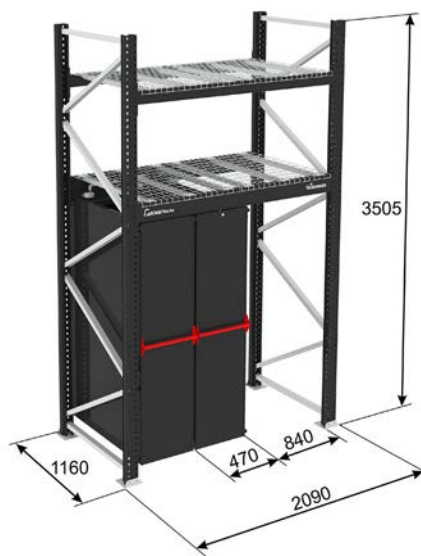

SLIDERACK 2-2747
4 Armarios móviles de 470 mm.

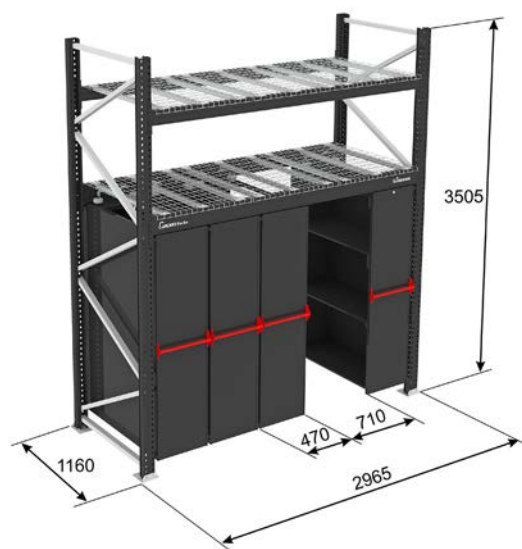

SLIDERACK 2-3647
6 Armarios móviles de 470 mm.

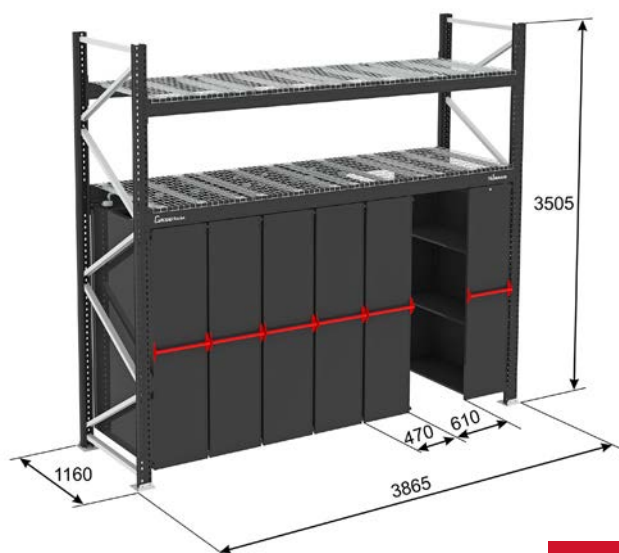
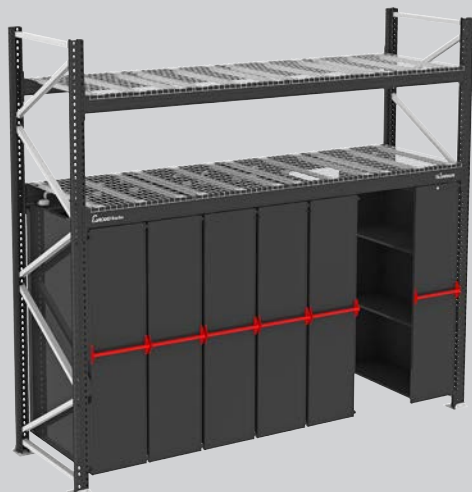

Acabado:
Pintado - Color Negro 9005 MATE

ACCESORIOS

Cada armario móvil puede ser personalizado en función de las necesidades de almacenaje.

Se puede configurar con el número de baldas que se necesiten, teniendo en cuenta que cada armario móvil incluye 3 baldas de manera predeterminada.

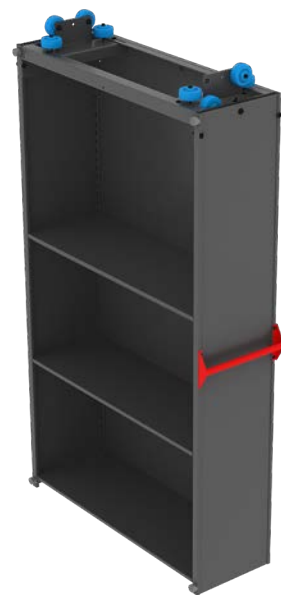

KIT BALDA

Disponible para dotar al armario móvil de más niveles de almacenamiento.

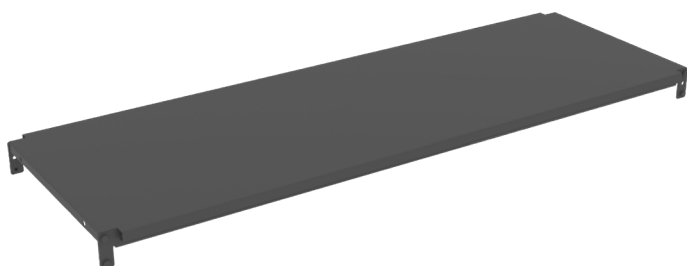

SISTEMA
Riveto[®]

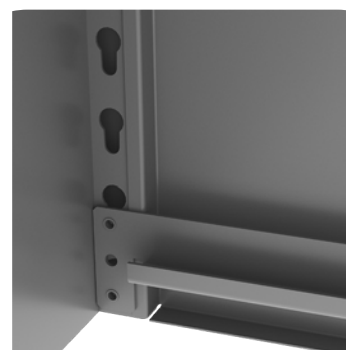

KIT 5 CAJONES

Para almacenar pequeñas cosas. Es imprescindible colocar una balda sobre los cajones para evitar su caída.

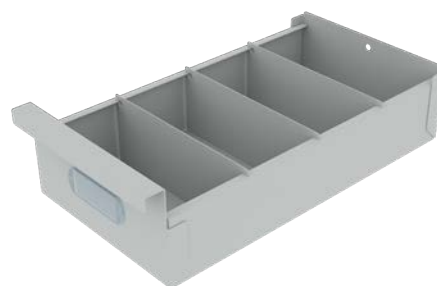

KIT PERCHERO

Ideal para prenda colgada.



KIT PANEL PERFORADO

Ideal para mantener las herramientas ordenadas. Se puede montar dentro de los armarios o fijado en el lateral de la estantería. *(No incluye las herramientas).*

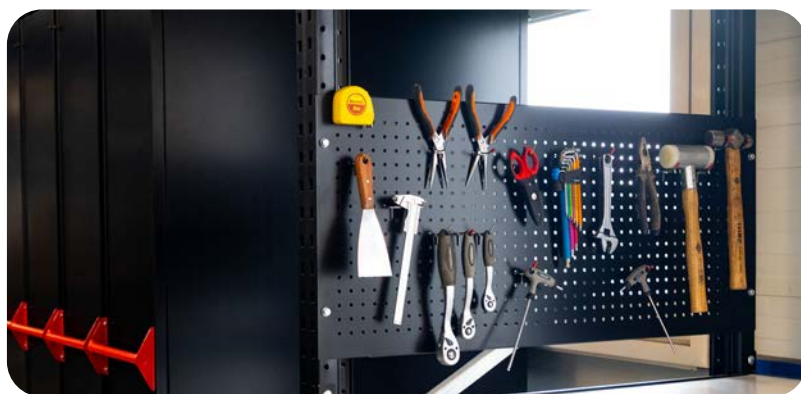
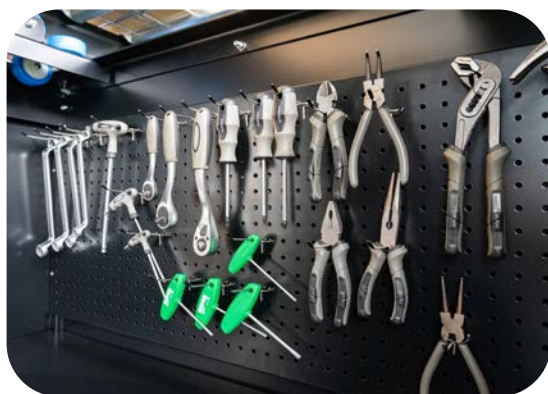

KIT PUESTO DE TRABAJO

Se compone por un panel perforado y una mesa de trabajo. Se monta en un lateral de la estantería.





DISEÑAMOS Y FABRICAMOS SISTEMAS DE ALMACENAJE DESDE LA OPCIÓN MÁS BÁSICA HASTA LA MÁS SOFISTICADA

SOLICITE NUESTROS CATÁLOGOS DE PRODUCTO O DESCÁRGUELOS DESDE NUESTRA WEB

www.esnova.com

ESNOVA

SOFTWARE

SISTEMA DE GESTIÓN DE ALMACENES

¿CÓMO ORGANIZAR UN ALMACÉN?

Este software para la gestión de almacenes es la herramienta informática perfecta para el control logístico de su espacio de almacenaje.



SOFTWARE MULTIDISPOSITIVO



INSPECCIÓN TÉCNICA DE ESTANTERÍAS

Mantenga sus instalaciones en perfecto estado de uso y dentro de la normativa vigente de seguridad.

Esnova Racks desarrolla su programa de inspecciones técnicas con la garantía de ser fabricante de sistemas de almacenaje.

ESNOVA RACKS, S.A.

C/ Ataúlfo Frieria "Tarfe", Nº 5 · Pol. Ind. Los Campones - Tremeañes
33211 · Gijón (Asturias - Spain)

+34 985 308 980

info@esnova.es



Management System
ISO 9001:2015
ISO 14001:2015
ISO 45001:2018
www.tuv.com
ID 9105076955

